



ΜΗΧΑΝΙΣΜΟΣ S-600

ΠΕΡΙΓΡΑΦΗ ΜΗΧΑΝΙΣΜΟΥ

Ο μηχανισμός S-600 είναι κατάλληλος για την κίνηση οικιακών συρόμενων πορτών με βάρος έως 600kg. Το μεταλλικό μέρος του αποτελείται από χυτό αλουμίνιο, ενώ το καπάκι είναι από πλαστικό τύπου ABS. Στο εσωτερικό μέρος του μηχανισμού εδράζεται ένας ηλεκτρομηχανικός κινητήρας, το σύστημα μετάδοσης και ο πίνακας ελέγχου. Το σύστημα μείωσης είναι κλειστό οπότε δεν χρειάζεται περαιτέρω λίπανση. Ο πίνακας ελέγχου παρέχει τη δυνατότητα να λειτουργήσει με αρκετούς διαφορετικούς τρόπους προγραμματισμού και να επιτευχθούν οι επιθυμητές ρυθμίσεις στις συσκευές ασφαλείας.

ΔΙΑΣΤΑΣΕΙΣ ΜΗΧΑΝΙΣΜΟΥ (mm)

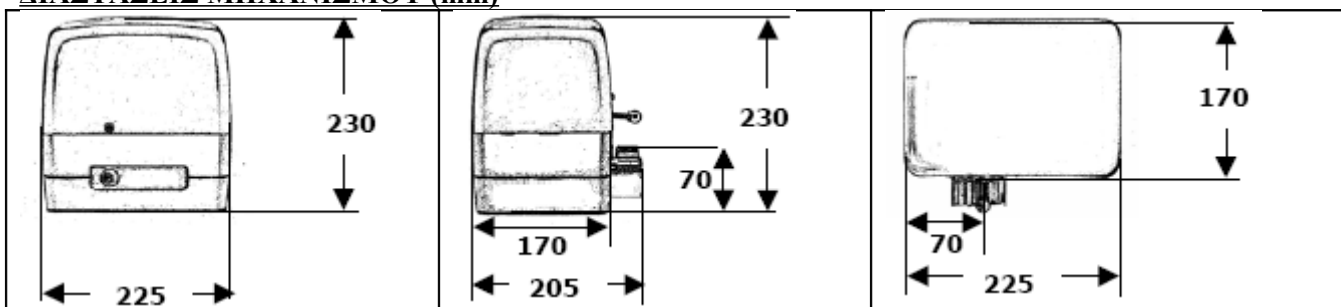

ΤΕΧΝΙΚΑ ΧΑΡΑΚΤΗΡΙΣΤΙΚΑ	
Max βάρος πόρτας	600 kg
Τάση λειτουργίας	230V
Max Ισχύς	250W
Χωρητικότητα πυκνωτή	12,5μF
Ταχύτητα	10 m/min
Τύπος γραναζιού	M4-Z12
Στροφές κινητήρα	1400rpm
Βάρος μηχανισμού	9kg
Ρεύμα λειτουργίας	1,5A

ΕΠΙΣΗΜΑΝΣΕΙΣ ΓΙΑ ΕΓΚΑΤΑΣΤΑΣΗ ΚΑΙ ΧΡΗΣΗ

- 1) Βεβαιωθείτε ότι:
 - A) Η όλη η εγκατάσταση (τόσο τα κινούμενα όσο και τα σταθερά μέρη) δεν είναι αντίθετα με οποιαδήποτε διάταξη ή νόμο.
 - B) Η πόρτα είναι επαρκώς στέρεα και άκαμπτη.
 - Γ) Η ράγα (οδηγός) της πόρτας είναι ευθύγραμμη και ότι δεν υπάρχει κίνδυνος εκτροχιασμού της πόρτας.
 - Δ) Η επιφάνειά της πόρτας είναι κατακόρυφη.
 - Ε) Είναι ήδη τοποθετημένα μηχανικά τερματικά (stop) τόσο στο πλήρες άνοιγμα, όσο και στο πλήρες κλείσιμο της πόρτας
- 2) Να εγκαταστήσετε το μηχανισμό εξαλείφοντας πιθανούς κινδύνους σκεφτόμενοι ότι αυτοί που θα χρησιμοποιούν την πόρτα δεν θα γνωρίζουν τους κινδύνους που πιθανόν να υπάρχουν.
- 3) Όταν διενεργείτε συντήρηση του μηχανισμού θα πρέπει να αποσυνδεθεί από το ρεύμα από ηλεκτρολόγο.
- 4) Μην αγγίζετε το μηχανισμό με βρεγμένα χέρια.
- 5) Μην τραβάτε επ' ουδενί τα καλώδια.
- 6) Όταν αγγίζετε το μηχανισμό να έχετε υπόψη σας ότι μπορεί να είναι ζεστό, ιδιαίτερα μετά από συνεχή λειτουργία.
- 7) Να μην διερχόσαστε από το άνοιγμα όσο λειτουργεί η πόρτα.
- 8) Να κρατάτε μακριά από τα παιδιά τα τηλεχειριστήρια.
- 9) Η εγκατάσταση πρέπει να γίνει σύμφωνα με τους ισχύοντες νόμους και κανονισμούς.
- 10) **ΟΤΑΝ ΛΕΙΤΟΥΡΓΕΙΤΕ ΤΗΝ ΠΟΡΤΑ ΝΑ ΕΧΕΤΕ ΠΑΝΤΑ ΟΠΤΙΚΗ ΕΠΑΦΗ ΜΕ ΑΥΤΗ**

ΕΓΚΑΤΑΣΤΑΣΗ ΜΗΧΑΝΙΣΜΟΥ

- 1) Επιλέγουμε τις θέσεις των περιφερειακών συσκευών (φωτοκύτταρα, φάρος, μπουτόν κλπ).
- 2) Τοποθετούμε τα καλώδια παροχής (3X1,5 αν η απόσταση είναι έως 20m) και τα καλώδια των περιφερειακών συσκευών
Σημ 1: Η σύνδεση του μοτέρ με το ηλεκτρικό δίκτυο πρέπει να γίνει μέσω ασφάλειας 10 έως 16A και από εξειδικευμένο ηλεκτρολόγο.
Σημ 2: Όλα τα καλώδια πρέπει να τοποθετηθούν μέσα σε κατάλληλους προστατευτικούς σωλήνες για αποφυγή φθορών.
- 3) Τοποθετούμε τη βάση του μηχανισμού σε στέρεα θέση στην άκρη του ανοίγματος (Σημ: Στο σημείο αυτό δεν πρέπει να λιμνάζουν ή να διέρχονται νερά. Αν συμβαίνει αυτό θα πρέπει να τοποθετήσετε μία επιπλέον βάση ώστε ο μηχανισμός να υπερυψωθεί κατάλληλα.)



Σχ. 1 Πλευρά γραναζιού

Σχ. 2 Πλευρά απασφάλισης



Σχήμα 3

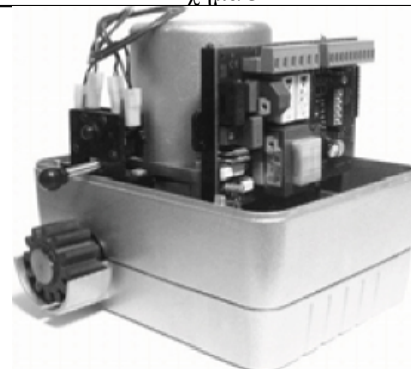

Σχήμα 4



- 4) Βγάζουμε το καπάκι του μηχανισμού. Για να το πετύχουμε αυτό ξεβιδώνουμε τη βίδα που υπάρχει στην πλευρά της απασφάλισης (σχ. 3) και τραβάμε το καπάκι προς τα πάνω.
- 5) Τοποθετούμε το μηχανισμό στην βάση (οι μεγάλες τρύπες της βάσης από την πλευρά του πίνακα), περνάμε τα καλώδια στο εσωτερικό του και τον βιδώνουμε στις συγκεκριμένες θέσεις A, B, C και D του σχήματος 5. Για διευκόλυνση του βιδώματος αποσπάστε τον πίνακα τραβώντας τον προς τα πάνω.
- 6) Στη συνέχεια τοποθετήστε την κρεμαγιέρα στην πόρτα. Για να γίνει αυτό θα πρέπει πρώτα να απασφαλίσετε τον μηχανισμό: α) Τοποθετήστε το κλειδί στην κλειδαριά και γυρίστε το δεξιόστροφα (σχ. 6) β) Ανοίξτε το πορτάκι ώστε να είναι απόλυτα κάθετο (σχ. 7). Σε αυτή τη θέση ο μηχανισμός έχει απασφαλιστεί, δηλαδή το γρاناζι του μπορεί να περιστραφεί χειροκίνητα. Ο μηχανισμός θα μείνει σε αυτή την κατάσταση μέχρι να ολοκληρώσετε την τοποθέτηση της κρεμαγιέρας.
- 7) Ανοίξτε πλήρως την πόρτα και τοποθετήστε το πρώτο κομμάτι της κρεμαγιέρας σε ύψος που να συνεργάζεται απρόσκοπτα με το γρاناζι του μοτέρ σε όλο της το μήκος (**αφήστε ένα κενό μεταξύ γρاناζιού και κρεμαγιέρας στο ύψος περίπου 1mm**). Συνεχίστε και με υπόλοιπα κομμάτια.

Σημ. Δεν είναι απαραίτητο η κρεμαγιέρα να είναι απόλυτα παράλληλη με το έδαφος ή το ένα κομμάτι με το άλλο να είναι πλήρως αλφαδιασμένα. Το σημαντικό είναι τα δόντια του κάθε κομματιού της κρεμαγιέρας να συνεργάζονται άνογα με το γρاناζι του μοτέρ έχοντας ένα μικρό κενό στο ύψος περίπου 1mm.

- 8) Τοποθετήστε (**απαραιτήτως**) τα τερματικά στις δύο άκρες της κρεμαγιέρας (σχήμα 8) ώστε να συνεργάζεται με το μπουτόν του μοτέρ (είναι ο πείρος με το ελατήριο που προεξέχει). Να έχετε υπόψη σας ότι από τη στιγμή που το μπουτόν έρθει σε επαφή με το τερματικό η πόρτα θα προχωρήσει μερικά εκατοστά ακόμα.

Σημ: Αν ο τερματικός διακόπτης δεν λειτουργήσει όταν θα κάνετε τη δοκιμή, θα χρειαστεί να αλλάξετε μεταξύ τους τις θέσεις των καλωδίων των τερματικών ανοίγματος και κλεισίματος (καφέ και μαύρο καλώδια στις κλέμες 'OP' και 'CL') αφήνοντας το καλώδιο στη κλέμα 'COM' (λευκό) ως έχει.

- 9) Στη συνέχεια ολοκληρώστε τις συνδέσεις των καλωδίων σύμφωνα με το διάγραμμα στη σελίδα με το σχέδιο του πίνακα. Προσοχή! Πρέπει πρώτα να κάνετε τις συνδέσεις των περιφερειακών συσκευών και στο τέλος να κάνετε τη σύνδεση της ηλεκτρικής παροχής. Επιπλέον πρέπει οπωσδήποτε να συνδέσετε το καλώδιο της γείωσης με το κενό φινι που υπάρχει στο εσωτερικό του μηχανισμού. Σημ: Ο πίνακας για διευκόλυνσή σας αποσπάται από τον μηχανισμό, όπως επίσης και το καπάκι του. Πρέπει επίσης να προσέξετε ότι στο διάγραμμα της επόμενης σελίδας ο πίνακας φαίνεται ανάποδα σε σχέση με τη θέση που έχει στο μηχανισμό.
- 10) Οι συνδέσεις του μοτέρ, του πυκνωτή, της κεραίας και των τερματικών του μοτέρ με τον πίνακα ελέγχου είναι ήδη έτοιμες. Απλά ελέγξτε το σφίξιμο των βιδών που συγκρατούν τα καλώδια.
- 11) Ιδιαίτερη προσοχή πρέπει να δώσετε στην τοποθέτηση των φωτοκυττάρων (πρέπει να 'βλέπονται') και στη σύνδεσή τους που πρέπει να γίνουν σύμφωνα με τις οδηγίες που αναφέρονται παρακάτω χρησιμοποιώντας καλώδια 4X0.75mm². Σημ: Σε περίπτωση που τοποθετήσετε φωτοκύτταρα πρέπει να αφαιρέσετε τη γέφυρα που υπάρχει στον πίνακα και στις ίδιες θέσεις να συνδέσετε τα 2 καλώδια για τα σήματά τους (και άλλα 2 για την παροχή τους στα 24V). Αν προσθέσετε φανό (φάρο), αυτός θα λειτουργεί σε τάση 220-230V (σύνδεση με καλώδιο 2X1.5 mm² στις κλέμες με την ένδειξη 'LAMP').
- 12) Τέλος πρέπει να γίνει η σύνδεση του μηχανισμού με το ηλεκτρικό δίκτυο και με τη γείωση. Η σύνδεση αυτή πρέπει να γίνει από εξειδικευμένο ηλεκτρολόγο (στις κλέμες με την ένδειξη 'POWER 230V').

ΡΥΘΜΙΣΕΙΣ ΜΗΧΑΝΙΣΜΟΥ ΚΑΙ ΠΡΟΓΡΑΜΜΑΤΙΣΜΟΣ

- 1) Προγραμματίστε τα τηλεχειριστήρια: Πατήστε μία φορά το κουμπί με την ένδειξη "AUTO LEARN" στον πίνακα ελέγχου. Τότε το LED προγραμματισμού που βρίσκεται από πάνω (L5) θα ανάψει. Όσο είναι αναμμένο ο πίνακας μπορεί να προγραμματίσει τηλεχειριστήριο. Πατήστε όποιο κουμπί από το τηλεχειριστήριο επιθυμείτε και ο προγραμματισμός έχει γίνει. Περιμέντε να σβήσει το LED και κινήστε το μηχανισμό με το κουμπί που προγραμματίσατε. Αν μέσα σε 10 δευτερόλεπτα δεν κάνετε κάποιο προγραμματισμό το LED θα σβήσει.
- 2) Αν επιθυμείτε αυτόματο κλείσιμο, ρυθμίστε περιστρέφοντας το κουμπί του πίνακα που έχει την ένδειξη: 'AUTO CLOSE'. Όσο πιο δεξιόστροφα το περιστρέψετε, τόσο πιο μεγάλο χρόνος αναμονής θα υπάρχει (μέχρι 120 δευτερόλεπτα). Αν το περιστρέψετε τελείως δεξιόστροφα, τότε απενεργοποιείτε το αυτόματο κλείσιμο (βλ. τη σελίδα με το σχέδιο του πίνακα).
- 3) Όταν η πόρτα βρει κάποιο εμπόδιο θα σταματά την κίνησή της προκειμένου να μην το εγκλωβίσει. Ρυθμίστε την ευαισθησία περιστρέφοντας το κουμπί του πίνακα που έχει την ένδειξη 'POWER STOP' ώστε η πόρτα να ακινητοποιείται με την ελάχιστη δυνατή αντίσταση και ελέγχοντας το αντίστοιχο LED (βλ. τη σελίδα με το σχέδιο του πίνακα).

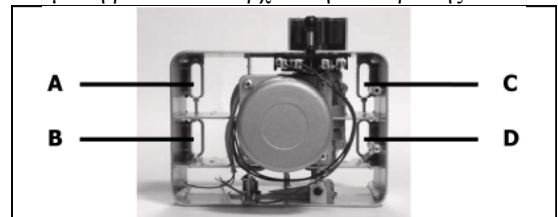

Σχ. 5 – Κάτοψη του μηχανισμού

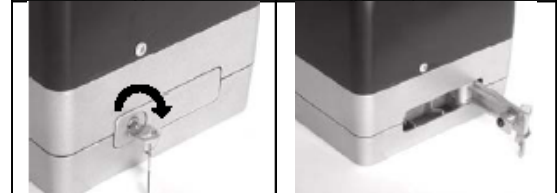

Σχήμα 6

Σχήμα 7

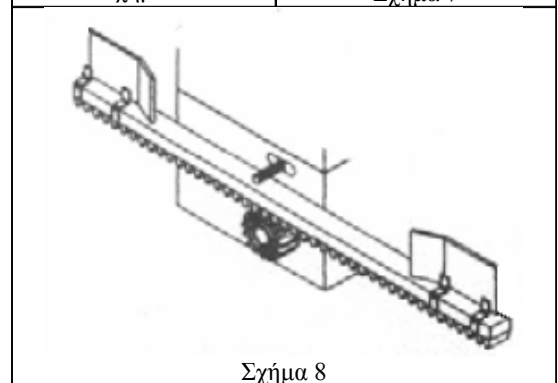

Σχήμα 8



- 4) Ρυθμίστε τον τρόπο λειτουργίας της λάμπας, τον τρόπο της διαδοχής των εντολών, την κίνηση της πόρτας όταν δέχεται εντολή από τα φωτοκύτταρα και την κίνηση της πόρτας όταν βρίσκει εμπόδιο, τοποθετώντας τους μικροδιακόπτες πάνω ή κάτω (βλ. τη σελίδα με το σχέδιο του πίνακα).
- 5) Ξαναασφαλίστε το μηχανισμό κλείνοντας το πορτάκι και κλειδώνοντάς το. Σπρώξτε λίγο την πόρτα μέχρι να μπλοκάρει με το μηχανισμό (θα ακούσετε ένα μεταλλικό ήχο).
- 6) Ανοίγοκλείστε την πόρτα μερικές φορές και ελέγξτε τα φωτοκύτταρα και την ικανότητα σταματήματος της πόρτας όταν βρει εμπόδιο και αν χρειάζεται κάντε επαναρυθμίσεις. Αυτό θα πρέπει να επαναλαμβάνεται τουλάχιστον μία φορά κάθε εξάμηνο.

Σημ: Πρέπει η πόρτα να σταματάει την κίνησή της στο κλείσιμο όταν ενεργοποιούνται τα φωτοκύτταρα (όταν κάτι διακόπτει τη δέσμη τους). Αν η πόρτα σταματάει την κίνησή της στο άνοιγμα, πρέπει να αλλάζετε μεταξύ τους τα καλώδια του μοτέρ (το μαύρο και το πράσινο καλώδιο που είναι στις ίδιες θέσεις με αυτά του πυκνωτή) στις θέσεις “OPEN” και “CLOSE”, αφήνοντας το καλώδιο στο “COMMON” (μπλε καλώδιο) και τα καλώδια του πυκνωτή ως έχουν.

- 7) Ενημερώστε όλους τους χρήστες για τον τρόπο λειτουργίας του μηχανισμού και τους πιθανούς κινδύνους που μπορεί ακόμα να υφίστανται κατά τη λειτουργία του.

ΣΥΝΔΕΣΗ ΦΩΤΟΚΥΤΤΑΡΩΝ

Κοιτώντας τα φωτοκύτταρα με τους φακούς προς τα πάνω και τις υποδοχές (κλέμενς) προς τα κάτω:

- A) ΠΟΜΠΙΟΣ (το φωτοκύτταρο που έχει τις τρεις υποδοχές - κλέμενς): συνδέουμε τις δύο ακριανές υποδοχές με τις δύο υποδοχές 24V στον πίνακα του μοτέρ (η μεσαία μένει κενή).
- B) ΔΕΚΤΗΣ (το φωτοκύτταρο που έχει τις έξι υποδοχές - κλέμενς): συνδέουμε την 1η και την 3η κλέμα (μετρώντας από αριστερά) με τις δύο υποδοχές 24V στον πίνακα ελέγχου του μοτέρ και επιπλέον συνδέουμε την 4η και την 5η κλέμα (μετρώντας από αριστερά) με τις υποδοχές “PHOTO” (PHO και COM) στον πίνακα ελέγχου (είναι οι δύο υποδοχές που είναι βραχυ-κυκλωμένες, δηλ που είναι συνδεδεμένες με ένα καλωδιάκι, το οποίο το αφαιρείτε). Οι άλλες υποδοχές μένουν κενές. Όλες οι συνδέσεις δεν έχουν απαίτηση πολικότητας.

ΣΕ ΠΕΡΙΠΤΩΣΗ ΔΙΑΚΟΠΗΣ ΡΕΥΜΑΤΟΣ

Απασφαλίστε το μηχανισμό: α) Τοποθετήστε το κλειδί που περιλαμβάνεται στη συσκευασία στην κλειδαριά και γυρίστε το δεξιόστροφα (σχ. 6) β) Ανοίξτε το πορτάκι ώστε να είναι απόλυτα κάθετο (σχ. 7). Σε αυτή τη θέση ο μηχανισμός έχει απασφαλιστεί, δηλαδή το γρανάζι του μπορεί να περιστραφεί χειροκίνητα και μπορείτε να χειροκινήσετε την πόρτα. Όταν επανέλθει το ρεύμα, ξαναασφαλίστε το μηχανισμό κλείνοντας το πορτάκι και κλειδώνοντάς το. Σπρώξτε λίγο την πόρτα μέχρι να μπλοκάρει με το μηχανισμό (θα ακούσετε ένα μεταλλικό ήχο) και ηλεκτροκινήστε την πόρτα.

ΕΠΙΛΥΣΗ ΠΡΟΒΛΗΜΑΤΩΝ

- 1) Το τηλεχειριστήριο δεν λειτουργεί τον μηχανισμό: α) Το τηλεχειριστήριο που παρέχεται στη συσκευασία δεν είναι προγραμματισμένο και πρέπει να το προγραμματίσετε, β) Αν δεν ανάβει το λαμπάκι του τηλεχειριστηρίου τότε ελέγξτε την μπαταρία του και, αν έχει εξαντληθεί, αντικαταστήστε την, γ) Ελέγξτε αν τροφοδοτείται ο μηχανισμός με ρεύμα και αν όχι καλέστε ένα εξειδικευμένο ηλεκτρολόγο να αποκαταστήσει την παροχή
- 2) Ο μηχανισμός λειτουργεί κατά το άνοιγμα, αλλά δεν λειτουργεί κατά το κλείσιμο: α) Ελέγξτε αν ο μηχανισμός τροφοδοτείται με ρεύμα και αν όχι καλέστε ένα εξειδικευμένο ηλεκτρολόγο να αποκαταστήσει την παροχή β) Ελέγξτε αν η δέσμη των φωτοκυττάρων διακόπτεται από κάποιο αντικείμενο και απομακρύνετε το, γ) Ελέγξτε αν τα φωτοκύτταρα «βλέπουνται» μεταξύ τους και αν όχι, ρυθμίστε τα, δ) Ελέξτε αν τα καλώδια που συνδέουν τα φωτοκύτταρα με το μηχανισμό έχουν κάποιο πρόβλημα και διορθώστε το.
- 3) Ο μηχανισμός δεν λειτουργεί σε κάθε περίπτωση: α) Ελέγξτε αν ο μηχανισμός τροφοδοτείται με ρεύμα και αν όχι καλέστε ένα εξειδικευμένο ηλεκτρολόγο να αποκαταστήσει την παροχή, β) Ελέγξτε αν το τηλεχειριστήριο λειτουργεί (βλ. περίπτωση 1), γ) Ελέγξτε αν υπάρχει κάτι που εμποδίζει την κίνηση της πόρτας και απομακρύνετε το.
- 4) Το μοτέρ ξεκινάει, αλλά σε κάποια θέση σταματάει ή κάνει αντίθετη κίνηση: Η επιλεγμένη δύναμη είναι πολύ μικρή. Ελέγξτε αν υπάρχει κάτι που εμποδίζει την κίνηση της πόρτας και απομακρύνετε το. Αν χρειαστεί, αλλάξτε τη ρύθμιση της δύναμης του μοτέρ (περ. 3 στο κεφάλαιο “ΡΥΘΜΙΣΕΙΣ ΜΗΧΑΝΙΣΜΟΥ ΚΑΙ ΠΡΟΓΡΑΜΜΑΤΙΣΜΟΣ”).
- 5) Το μοτέρ λειτουργεί κανονικά, αλλά κάποιες περιφερειακές συσκευές δεν λειτουργούν: Ελέξτε αν τα καλώδια που συνδέουν τις περιφερειακές συσκευές με το μηχανισμό έχουν κάποιο πρόβλημα και διορθώστε το.

Αν κάποιο πρόβλημα που έχει δημιουργηθεί δεν λύνεται με κάποιον από τους παραπάνω τρόπους, παρακαλούμε επικοινωνήστε με την εταιρεία που προμηθευτήκατε το προϊόν.

ΣΥΝΤΗΡΗΣΗ ΜΗΧΑΝΙΣΜΟΥ

Ο μηχανισμός δεν χρειάζεται κάποια ιδιαίτερη συντήρηση. Παρ’όλα αυτά (τουλάχιστον μία φορά κάθε έξι μήνες) βεβαιωθείτε για την αποτελεσματική λειτουργία του. Καθαρίστε κάθε εμπόδιο (φύλλα, απορρίματα κλπ) από τη διαδρομή της πόρτας. Καθαρίστε τις επιφάνειες των φωτοκυττάρων με στεγνό ή ελαφρα νωπό (όχι υγρό) πανί. Ελέγξτε τις καλωδιώσεις για τυχόν φθορές και διορθώστε τις (Προσοχή! Η επιδιόρθωση αυτή πρέπει να γίνει από εξειδικευμένο ηλεκτρολόγο). Σε περίπτωση που αποφασίσετε να απορρίψετε το μηχανισμό, να έχετε υπόψη σας ότι ορισμένα ηλεκτρονικά στοιχεία καθώς και το υλικό λίπανσης θεωρούνται «ρύπο». Επιπλέον θα πρέπει να ανακυκλώσετε ξεχωριστά τα ηλεκτρονικά του, τα μεταλλικά του και τα πλαστικά του στοιχεία.